

# NISSAN 350Z Challenge 2011



REGLEMENT Versie 3.0  
NISSAN 350Z Challenge 2011



## Inhoudsopgave

1. Inleiding	3
2. Organisatie	3
3. Inschrijving	3
4. Deelname	4
5. Veiligheid	4
6. Evenementen	4
7. Puntentelling	5
8. Eindklassement	5
9. Protest	5
10. Reclame	6
11. Slotbepaling	6
BIJLAGE A : Technisch reglement	7
BIJLAGE B: Inschrijfformulier	18
BIJLAGE C: Vrijwaringclausule	19



## 1 Inleiding

Aan de NISSAN 350Z Challenge kan worden deelgenomen met een NISSAN Fairlady Z (Z33) FIA gehomologeerd volgens N-GT 005 (geldig vanaf 1 maart 2003). Technische wijzigingen zoals omschreven in Bijlage A zijn toegestaan. Aan de Nederlandse rally's en shortrally's zal worden gereden in klasse C. 8

## 2 Stichting

De Stichting Autosport Promotie Nederland, hierna te noemen de Stichting, organiseert in 2011 de NISSAN 350Z Challenge 2011

Postbus 44, 4255 ZG Nieuwendijk nb  
Rijksweg 37, 4255 GE Nieuwendijk nb  
tel.: 0183-403400  
K.v.K.-nummer 4109973  
Rabobank nr: 30.15.10.997

### Voorzitter:

Rene Lamens tel: 010-5112399  
Rodenrijseweg 57 e-mail: rene@lamens.nl  
2651 BN Berkel en Rodenrijs

### Rijdercoördinatie:

Nico Biesheuvel tel. 0183-403400  
Rijksweg 37 e-mail: nico @biesheuvel.nl  
4255 GE Nieuwendijk nb

### Technische commissie:

John Leemans tel: 0183 403400  
Rijksweg 37 e-mail: john @biesheuvel.nl  
4255 GE Nieuwendijk

Marco Plugge e-mail : Marco.plugge@nissan.nl

### Arbitragecommissie:

Eric Noort e-mail: eric @noort.nl ( Voorzitter)  
jac Gillis e-mail: jacgillis@gmail.com  
Wim den Hollander e-mail: wim.den.hollander @tiscali.nl

## 3 Inschrijving

Inschrijving vindt plaats aan de hand van het door de Stichting verstrekt inschrijfformulier. Het inschrijfformulier is te vinden op de website [www.350z-challenge.nl](http://www.350z-challenge.nl)

**3.1** Deelname aan de NISSAN 350Z Challenge staat open voor alle equipes die voldoen aan de voorwaarden van dit Reglement 2011 en het Standaard Reglement Rally en Shortrally's 2011 (SRR2011) van de KNAF. Beide bestuurders dienen te beschikken over een EU/Nationale licentie.

**3.2** Bij inschrijving voor deelname aan de NISSAN 350Z Challenge dient de equipe de volgende documenten te kunnen overhandigen:



- Het volledig ingevulde inschrijfformulier (zie bijlage B of zie de website [www.350z-challenge.nl](http://www.350z-challenge.nl))
- Betaling volledig inschrijfgeld van € 500,- via het rekeningnummer.
- Ondertekening van de vrijwaringclausule. Indien een andere 1<sup>e</sup> / 2<sup>e</sup> bestuurder deelneemt, dient deze eveneens de vrijwaring te ondertekenen. (zie bijlage C of zie de website [www.350z-challenge.nl](http://www.350z-challenge.nl))
- Motorvermogen rapport (zie A.1)

#### 4 Deelname

Aan de NISSAN 350Z Challenge kan uitsluitend deelgenomen worden met een NISSAN Fairlady Z (Z33) FIA gehomologeerd volgens N-GT 005 (geldig vanaf 1 maart 2003). De auto moet voldoen aan de technische voorschriften, zoals opgenomen in de Bijlage A bij dit reglement.

Naast de bestaande klasse, waarin deelname mogelijk is met de onderdelen vermeld in dit reglement, wordt er vanaf 2011 zogenaamde standaard klasse ingevoerd.

Auto's, die in deze standaard klasse vallen, moeten zijn voorzien van de volgende onderdelen, zoals vermeld in de Bijlage A van dit reglement onder de artikelen

A.2 Aandrijving: versnellingsbak/ vergrendelingplaat ( verplicht)

A.4 Nismo sper en eindoverbrenging ( verplicht )

A.9 Motor management geschikt voor Bio Brandstof

In deze klasse mogen de wagens verder uitsluitend worden voorzien van de volgende in Bijlage A het technische reglement aangegeven onderdelen met artikelen:

A.1.5 Koppeling / Vliegwiel

A.8 Proflex Schokbrekers

A.12.2 Achterspoiler

A.12.3 350 Z Cup look spiegel met adapters

**Alle andere technische veranderingen in de standaard klasse zijn ten strengste verboden.**

De standaard klasse is te herkennen aan een sticker met de opdruk ( S ) standaard aan beide zijde van de Nissan 350 Z

#### 5 Veiligheid

De auto's (art. 4) en equipes dienen te voldoen aan de veiligheidsvoorschriften, zoals die zijn opgenomen in het KNAF Standaard Reglement Rally en Rallysprint 2011 (SRR2009) van de KNAF.

De Rolkooi moet ingebouwd worden bij één van de onderstaande bedrijven.

#### 6 Evenementen

De NISSAN 350Z Challenge 2011 bestaat uit 7 wedstrijden. Alle wedstrijden tellen mee voor de NISSAN 350Z Challenge. De wedstrijdkalender voor 2011 is.

Tank S Rally (maart)

- Tac Rally ( april)
- Vechtdal Rallysprint ( juni )
- Paradigit ELE Rally ( mei )
- Exotic Green Rally (Etten-Leur) (juli)
- Hellendoorn Rally (september)
- East Belgium Rally (oktober)

**6.1** Tijdens de wedstrijden is de deelnemer gehouden aan het gestelde in de volgende reglementen en hun bijlagen in de navolgende hiërarchie:

1 De Code Sportif International (CSI) van de FIA.

2 Het KNAF Standaard Reglement rally's en rallsprints (SRR);

3 Het Bijzonder Reglement van de betreffende wedstrijd;

4 Het reglement NISSAN 350Z Challenge 2011 en de eventuele wijzigingen of aanvullende bepalingen van de Stichting van de NISSAN 350Z Challenge.



**6.2** De deelnemer moet zich inschrijven voor elke wedstrijd en het inschrijfgeld moet voor het sluiten van de inschrijving worden voldaan aan de betreffende wedstrijdorganisatie. Ingeschreven moet worden in de klasse C 8 voor deelnemers aan de NISSAN 350Z Challenge.

**6.3** De deelnemers aan de NISSAN 350Z Challenge zijn verplicht deel te nemen in een auto die in goede staat verkeert en een representatief uiterlijk heeft. De Stichting kan een deelnemer niet tot een wedstrijd toelaten als deelnemer van de NISSAN 350Z Challenge, indien de auto in een zodanige staat ter keuring wordt aangeboden, dat door deelname aan de wedstrijd de NISSAN 350Z Challenge in diskrediet gebracht kan worden, zulks ter beoordeling van de technische coördinator.



## 7 Puntentelling

7.1 Het toekennen van de punten vindt na elke wedstrijd plaats op basis van de puntentelling, opgesteld voor de deelnemers van de NISSAN 350Z Challenge. De klasseringen van de NISSAN 350Z Challenge deelnemers worden bepaald door de officiële uitslag van de desbetreffende rally. Nadat de officiële uitslag van de rally heeft plaats gevonden, kan men hiertegen niet meer in beroep gaan. De puntentoekenning is als volgt.

1e plaats 20 punten	6e plaats 9 punten	11 <sup>e</sup> plaats 3 punten
2e plaats 17 punten	7e plaats 7 punten	12 <sup>e</sup> plaats 2 punten
3e plaats 15 punten	8e plaats 6 punten	13 <sup>e</sup> plaats 1 punt.
4e plaats 13 punten	9e plaats 5 punten	
5e plaats 11 punten	10e plaats 4 punt	

7.2 Na elke wedstrijd wordt de officiële uitslag gepubliceerd. De rijdercoördinator kent de punten toe aan de voor de NISSAN 350 Z Challenge ingeschreven eerste bestuurder en tweede bestuurder.

Indien met vervangende eerste / tweede bestuurder is deelgenomen, wordt aan de desbetreffende rijder van de NISSAN 350 Z Challenge de punten toegekend.

Ook voor de navigatoren zal een apart klassement worden opgemaakt.

Indien een deelnemer start met een standaard 350 Z, auto, waarbij de aandrijving conform art. A.2 en de Nismo sper en eindoverbrenging volgens art. A.4 zijn toegepast en verder de voor deze klasse toegestane onderdelen gebruikt zijn ( koppeling en vliegwiel conform art A.1.5, Proflex schokdempers conform A.8 en spoiler en spiegels conform A.12.2 en A.12.3), krijgt de deelnemer, ( zowel de rijder als navigator ) 2 punten extra toegekend.

## 8 Eindklassement.

8.1 Het eindklassement van de 350 Z wordt opgemaakt door na afloop van de laatste wedstrijd per eerste bestuurder alle in de meetellende evenementen behaalde punten op te tellen, minus 1 schrapresultaat. De algemeen winnaar van de NISSAN 350 Z Challenge is die eerste bestuurder, die in dit eindklassement het hoogst aantal punten heeft behaald.

8.2 Wanneer twee of meer deelnemers gelijk eindigen in het eindklassement wordt hun volgorde in het eindklassement bepaald door:

- het grootste aantal eerste plaatsen in de wedstrijd meetellend voor de NISSAN 350 Z Challenge;
- het grootste aantal tweede plaatsen in de wedstrijden, meetellend voor de NISSAN 350 Z Challenge;
- het onderlinge resultaat in de eerste (eventueel tweede enz.) voor de Challenge meetellende wedstrijd.

8.3 De eerste drie van het eindklassement van de NISSAN 350 Z Challenge ontvangen trofeeën voor de bestuurder en navigator.

## 9 Protest

9.1 Iedere deelnemer heeft het recht protest aan te tekenen tegen een opgelegde straf of enige andere beslissing, die door de Stichting, de rijdercoördinator, de technische commissie tegen hem is genomen.

9.2 De inschrijver dient binnen 24 uur nadat hem een straf of enige andere beslissing is meegedeeld, de arbitragecommissie mondeling in kennis te stellen van het voornemen protest in te dienen. Nadat deze termijn van 24 uur is verlopen, vervalt het recht van aantekenen van protest.

9.3 Het protest moet schriftelijk, gemotiveerd, ondertekend en vergezeld van het verschuldigde protestgeld worden ingediend. Indien een eenmaal ingediend protest wordt ingetrokken, bestaat geen recht op teruggaaf van het protestgeld.

9.4 Het recht van aantekenen van protest als bedoeld in artikel 9.3 verstrijkt vier dagen nadat de intentie tot het aantekenen van protest aan de arbitragecommissie is meegedeeld, als in artikel 9.2

9.5 Het aantekenen (artikel 9.2) en het indienen van protest (artikel 9.3) dient, vergezeld van het protestgeld ( zie art. 9.6), schriftelijk te geschieden en wel door het indienen ervan bij de arbitrage commissie voorzitter Dhr. Eric Noort

9.6 Het protestgeld bedraagt: € 250,-

9.7 De arbitragecommissie zal binnen 14 dagen na het indienen van het protest een uitspraak doen.



**9.8** Uitspraken inzake protesten zullen via een bulletin in verkorte versie aan alle deelnemers worden toegestuurd.

**9.9** Indien een protest door de commissie gegrond wordt verklaard dan zal het protestgeld aan de indiener worden geretourneerd, tenzij de arbitragecommissie om haar moverende redenen anders besluit. Wanneer het protest ongegrond wordt verklaard, wordt het protestgeld niet gerestitueerd. Het (deel van het) protestgeld, dat niet aan de indiener wordt gerestitueerd, zal worden aangewend ter dekking van de kosten van de NISSAN 350Z Challenge.

**9.10** De arbitragecommissie zal bestaan uit 3 personen die geen binding hebben met het bestuur of met enig bij de NISSAN 350Z Challenge betrokken team. De uitspraak van de arbitragecommissie is bindend voor de betrokken geschilpartijen.

## **10 Reclame**

**10.1** De door de deelnemer op de auto aan te brengen reclame uitingen van sponsors mogen niet in strijd zijn met de belangen van de Stichting, zulks ter beoordeling van de Stichting. Ook mogen zij niet aanstootgevend of grievend van aard zijn.

Bij overtreding kan de Stichting de equipe verplichten deze uitingen terstond te verwijderen op straffe van uitsluiting van het betreffende en/of eerstvolgende meetellende evenement.

**10.2** De deelnemer moet op de auto diverse plaatsen vrijhouden voor reclames van de sponsors van de NISSAN 350Z Challenge:

- Voorruit;: Streamer Bio MCN
- Voorste gedeelte motorkap; nader te bepalen
- Rechter + linker voorscherm; : Challenge sponsor logo's
- Voor en achter bumperhoeken; Bio MCN Logo
- Eurol Logo aan beide zijkanten net voor het achterwiel

Bovengenoemde reclamestickers worden door de Stichting kosteloos versterkt.

**10.3** De deelnemer dient zich in woord, gebaar en/of gedrag te onthouden van uitingen, waarmee de NISSAN 350Z Challenge in diskrediet kan worden gebracht.

## **11 Slotbepaling**

### **11.1 Aansprakelijkheid**

De Stichting aanvaardt geen enkele aansprakelijkheid voor schade of letsel die deelnemers aan de NISSAN 350Z Challenge lijden of die door toedoen of nalaten van de deelnemers aan de NISSAN 350Z Challenge aan derden wordt toegebracht, tenzij dit te wijten is aan opzet of grove schuld van de Stichting. De deelnemer, zijn service monteurs en andere personen waarvoor hij op grond van SRR art 12.4 verantwoordelijke is, zal de Stichting op geen enkele wijze aansprakelijke stellen en vrijwaren tegen alle aanspraken door derde ter zake van de schade of letsel.

### **11.2 Controle op de naleving van het reglement.**

Het bestuur van de Stichting ziet toe op de naleving van de bepalingen van het reglement en kan dat door het laten uitvoeren van controles voor of na de evenementen.

### **11.3 Interpretatie van het reglement**

Zie Art 9

### **11.4 Onvoorziene omstandigheden.**

In gevallen waarin dit reglement niet voorziet beslist het bestuur van de Stichting NISSAN 350Z Challenge.

### **11.5 Goedkeuring, wijzigingen en aanvullingen.**

**11.5.1** Dit reglement is goedgekeurd door het dagelijks Bestuur Sectie Rally's op: onder nummer: BSR ; BSR – 10 – 11 / AK

**11.5.2** Het reglement kan enkel worden gewijzigd door het Bestuur van de Stichting middels door het BSR goedgekeurde bulletins.

**11.5.3** Bulletins worden minimaal twee weken voor de eerst volgende wedstrijd schriftelijk / e mail aan de deelnemer bekend gemaakt . Bulletins met betrekking tot de veiligheid kunnen zonder inachtneming van de gestelde publicatietermijn onmiddellijk geldig worden verklaard.



## BIJLAGE A : Technisch reglement

Er wordt uitgegaan van een standaard auto welke voldoet aan de FIA N-GT 005 homologatie. Hierbij zijn uitsluitend onderstaand genoemde veranderingen toegestaan.

### A.0 Gewicht

Het gewicht van de rijklare wagen dient minimaal 1350 kg te zijn, onder de condities van Annex J Artikel 255-4.3 – 4.4.

### A.1 Motor

De Challenge streeft naar een maximaal motorvermogen van circa 300 pk, bij een maximaal toerental van 7000 rpm.

De volgende motordelen zullen worden verzegeld door de Challenge TC:

- Klepdeksel
- Computerbox
- Inlaatspruitstuk

#### A.1.1

Naast het gebruik van de standaard 280 pk motor (VQ35DE – 280 pk) is het gebruik van de 300 pk versie (VQ35DE S1 – 300 pk) toegestaan. Dat betreft de volgende nokkenassen en hun specificaties:

#### VQ35DE 280 PK

LH INT:	13020-8J106
RH INT:	13020-8J101
LH EXH:	13020-AL616
RH EXH:	13020-AL611

#### VQ35DE S1 300 PK

LH INT:	13020-AC705
RH INT:	13020-AC700
LH EXH:	13020-AC715
RH EXH:	13020-AC710



**VQ35DE 280 PK**

**SERVICE DATA AND SPECIFICATIONS (SDS)**

**SERVICE DATA AND SPECIFICATIONS (SDS)**

PFP:00100

**Standard and Limit  
GENERAL SPECIFICATIONS**

EB201026

Cylinder arrangement		V-6
Displacement cm <sup>3</sup> (cu in)		3,498 (213.45)
Bore and stroke mm (in)		95.5 x 81.4 (3.76 x 3.205)
Valve arrangement		DOHC
Firing order		1-2-3-4-5-6
Number of piston rings	Compression	2
	Oil	1
Number of main bearings		4
Compression ratio		10.3
Compression pressure kPa (bar, kg/cm <sup>2</sup> , psi)/300 rpm	Standard	1,275 (12.75, 13.0, 185)
	Minimum	981 (9.81, 10.0, 142)
	Differential limit between cylinders	98 (0.98, 1.0, 14)

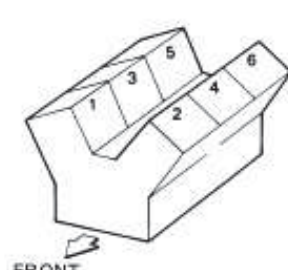
Cylinder number	 <p style="text-align: right;">GEN713A</p>
-----------------	--

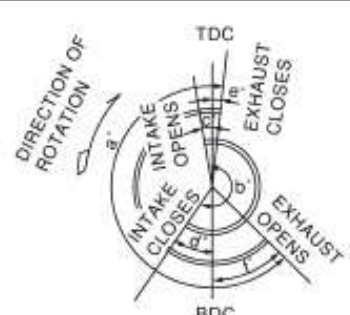
Valve timing (Intake valve timing control - "OFF")	 <p style="text-align: right;">PFC0187E</p>
---	---

Unit: degree

a	b	c	d	e	f
240	238	-6	64	8	52



**VQ35DE S1 300 PK**

**SERVICE DATA AND SPECIFICATIONS (SDS)**

**SERVICE DATA AND SPECIFICATIONS (SDS)**

PF0-00100

**Standard and Limit  
GENERAL SPECIFICATIONS**

EE001096

Cylinder arrangement		V-6
Displacement cm <sup>3</sup> (cu in)		3,498 (213.45)
Bore and stroke mm (in)		95.5 x 81.4 (3.76 x 3.205)
Valve arrangement		DOHC
Firing order		1-2-3-4-5-6
Number of piston rings	Compression	2
	Oil	1
Number of main bearings		4
Compression ratio		10.3
Compression pressure kPa (bar, kg/cm <sup>2</sup> , psi)/300 rpm	Standard	1,275 (12.75, 13.0, 185)
	Minimum	981 (9.81, 10.0, 142)
	Differential limit between cylinders	98 (0.98, 1.0, 14)

Cylinder number:

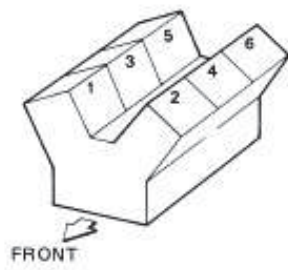

DEM13A

Valve timing  
(Intake valve timing control - "OFF")

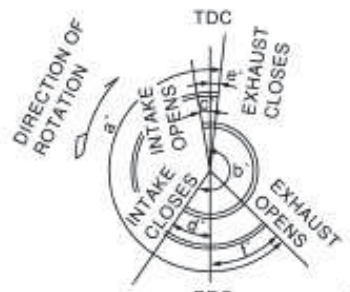

PB00187E

Unit: degree

a	b	c	d	e	f
240	238	-6	64	8	52



A.1.2 De standaard uitlaatspruitstukken mogen vervangen worden door INVIDIA uitlaatspruitstukken.

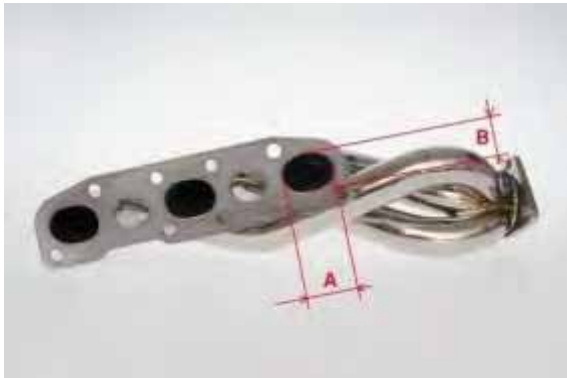

Afmetingen:

A = 43,82 mm

B = 32,20 mm

C = 56,80 mm

A.1.3 Vanaf de kalatsator is de uitlaat vrij

A.1.4 De standaard luchtinlaat mag vervangen worden door L-TEC luchtinlaat buis met of zonder filter.

Afmetingen:

F = 75 mm

G = 85 mm

H = 89 mm



Daarnaast is het toegestaan om bij de 350 Z ( alleen in de 280 pk uitvoering ) de filter aanzuighuis te verhogen met een door de cup aangeleverde adapterring , met een hoogte van 8 mm





A.1.5 Het standaard vliegwiel moet vervangen worden door een door de Challenge aan te leveren vliegwiel.



## A.2 Aandrijving

De auto moet voorzien zijn van een versnellingsbak van het model FS6R31A (dit is de standaard versnellingsbak). De 6<sup>e</sup> versnelling moet mechanisch worden geblokkeerd door middel van een door de Challenge aan te leveren vergrendelingsplaat. Deze plaat moet worden bevestigd met bouten waarvan de koppen zijn doorboord (minimale diameter 3 mm), zodat deze plaat kan worden verzegeld door de Challenge TC.

De versnellingsbak moet zijn voorzien van de volgende overzetverhoudingen:



## SERVICE DATA AND SPECIFICATIONS (SDS)

### SERVICE DATA AND SPECIFICATIONS (SDS)

PFP:00030

#### General Specifications

EC500BYF

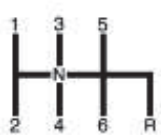
Applied model		VQ35DE
Transmission		FS6R31A
Number of speed		6
Shift pattern		 <p style="text-align: center;">①CIA0955E</p>
Synchromesh type		Wamer
Gear ratio	1st	3.794
	2nd	2.324
	3rd	1.624
	4th	1.271
	5th	1.000
	6th	0.794
	Reverse	3.446
Main gear (Number of teeth)	Drive	26
	1st	37
	2nd	34
	3rd	33
	4th	31
	6th	31
	Reverse	42
Counter shaft gear (Number of teeth)	Drive	32
	1st	12
	2nd	18
	3rd	25
	4th	30
	6th	48
	Reverse	15
Reverse idler gear (Number of teeth)		26
Oil capacity ℓ (Imp qt)		Approx. 2.9 (2-1/2)
Remarks	Reverse synchronizer	Installed
	Double cone synchronizer	1st & 3rd & 4th
	Triple cone synchronizer	2nd

#### End Play

EC500BYF

Unit: mm (in)

Item	Standard
Counter shaft	0 - 0.10 (0 - 0.004)
Main drive gear	0 - 0.10 (0 - 0.004)
Main shaft	0 - 0.10 (0 - 0.004)



### Versnellingsbak

Naast de bovengenoemde standaardversnellingsbak mag er een Quaife versnellingsbak gebruikt worden met de navolgende specificaties :

	Overbrenging	Tandwiel verhouding
1 <sup>e</sup>	2.769 : : 1	30 : 13
2 <sup>e</sup>	2.057 : 1	24 : 14
3 <sup>e</sup>	1.579 : 1	25 : 19
4 <sup>e</sup>	1.260 : 1	21 : 20
5 <sup>e</sup>	1.104 : 1	23 : 25
6 <sup>e</sup>	1.000 : 1	20 : 24
Rev	2.824 : 1	40 : 17
Constante :	1.20 : 1	

Bij het monteren van de Quaife versnellingsbak vervalt de extra vergrendeling voor de 6<sup>e</sup> versnelling



Eindoverbrenging : 3.917

### A.3 Uitlaatsysteem

Naast de standaard uitlaat is het uitlaatsysteem na het spuitstuk vrij, mits dit is bevestigd op de originele plaatsen van de carrosserie en mits dit voldoet aan het geldende geluidsniveau zoals gespecificeerd in het Autosport Jaarboek van de KNAF.



#### A.4 Slip differentieel

De auto dient te zijn voorzien van een door de Challenge aan te leveren Nismo LSD differentieel welk door de Challenge TC gemerkt en verzegeld zal worden. Dit differentieel moet een eindoverbrenging van 3.917 hebben.





#### A.4-1

Door het eventueel afbreken van de bovenste bout van het diff, waardoor deze kan gaan kantelen, is het toegestaan om een staal kabel of shortband onder het diff aan te brengen.



#### A.5 Hydraulische handrem

De standaard handrem mag worden vervangen door een hydraulische handrem.

#### A.6 Remdrukregelaar

Het is toegestaan een remdrukregelaar in te bouwen.

#### A.7 Ophanging

De voorwiel ophanging moet geheel standaard blijven.

Het is toegestaan de rubbers van de ophanging van het subframe van de achteras te vervangen door concentrische teflon bussen. Ook is het toegestaan om de rubberbus van de ophanging van het differentieel te vervangen door een concentrische teflon bus.

De voorste stabilisatorstang mag vervangen worden voor een door Whiteline stabilisatorstang met een diameter van 32,25 mm. Whiteline Nr:



#### A.7.1

Het is toegestaan om de rubbers van zowel de voorste als achterste draagarmen en Fusee te vervangen door versterkte Whiteline rubbers.

	Onderdeel Nummer
Control arm - lower inner	W52991
Control arm - upper inner	W52988
Shock absorber - to control arm	W52992
Control arm - lower inner	W62996



Control arm - lower outer	W62535
Control arm - upper inner	W62989
Diff - mount insert	W93189
Shock absorber - to hub	W62535
Subframe - mount front	W92994
Trailing arm - lower front	W62997
Trailing arm - lower rear	W62999
Trailing arm - upper front	W62985
Trailing arm - upper rear	W62998





### A.7.2

De vaste achterste reactiestangen mag vervangen worden door een verstelbare reactiestang



### A.8 Schokdempers en vering

De standaard schokdempers mogen worden vervangen door verstelbare schokdempers van het merk Proflex. Het type veer is vrij, maar moeten van het merk Proflex / Merwede zijn.



### A.9 Brandstof

Alle wagens welke in de Cup rijden, worden ook in 2011 voorzien van de door BIO MCN versterkte Brandstof. Deze brandstof zal tijdens de evenementen centraal worden uitgeleverd aan de ingeschreven equipes. Het motor management dient dan ook geschikt te zijn voor deze brandstof en te voldoen aan de door de Knaf aan het gebruik van deze brandstof gestelde technische eisen. Dit geldt voor de bestaande klasse als voor de standaard klasse.

#### A.9.1

Het is toegestaan om in het linker gedeelte van de benzinetank een extra benzinepomp te monteren.

### A.10 Remmen

De standaard Brembo voorremmen mogen worden vervangen door ALCON remschijven en remklauwen van onderstaand type en specificatie:

Alcon voorremmen	Type: CR6380/32-30/35/38 LT en CR6380/32-30/35/38 RT
Piston diameter	30,2 / 34,9 / 38,1
Gewicht Caliper	3,5 kg
Disc diameter	343-380 mm
Schijf dikte	30-32 mm
Remblok opp.	74 cm <sup>2</sup>

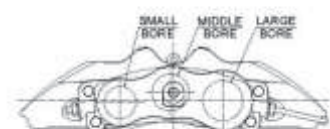
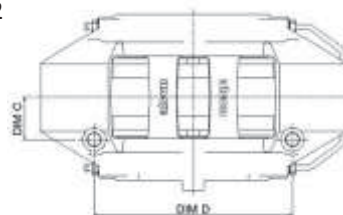



De specificaties van de standaard Brembo voorremmen:

Model	Brembo OPB27 VA
Schijf diameter en dikte (mm)	324 x 30.0
Afmetingen remblok (mm)	117,1 x 53,3 x 9,3
Zuiger diameter (mm)	38 x 2 en 44 x 2

Wanneer de standaard Brembo voorremmen worden gebruikt, moeten deze standaard blijven.

De specificaties van de standaard Brembo achterremmen:

Model	Brembo OPB13 VB
Schijf diameter en dikte (mm)	322 x 22
Afmetingen remblok (mm)	76,6 x 45 x 9,1
Zuiger diameter (mm)	40,0 x 2

De Brembo achterremmen moeten standaard blijven.

## SERVICE DATA AND SPECIFICATIONS (SDS)

SERVICE DATA AND SPECIFICATIONS (SDS)		PFP-00030
General Specifications		EP300417
		Unit: mm (in)
Front brake	Brake model	OPB27VA
	Rotor outer diameter × thickness	324 × 30.0 (12.76 × 1.181)
	Pad Length × width × thickness	117.1 × 53.3 × 9.3 (4.61 × 2.098 × 0.368)
	Cylinder bore diameter	38 (1.50) × 2 + 44 (1.73) × 2
Rear brake	Brake model	OPB13VB
	Rotor outer diameter × thickness	322 × 22 (13.07 × 0.87)
	Pad Length × width × thickness	76.6 × 45 × 9.1 (3.016 × 1.77 × 0.358)
	Cylinder bore diameter	40.0 × 2 (1.575)
Master cylinder	Cylinder bore diameter	26.99 (1.0626)
Control valve	Valve model	Electric brake force distribution
Brake booster	Booster model	M215T
	Diaphragm diameter	Pri: 230 (9.06) Sec: 205 (8.07)
Recommended brake fluid		DOT 3 or DOT 4

Brake Pedal			EP300482
Brake pedal height (from dash lower panel top surface)	LHD model	154 - 164 mm (6.06 - 6.46 in)	
	RHD model	153 - 163 mm (6.02 - 6.42 in)	
Depressed pedal height (under a force of 490 N (50 kg, 110 lb) with the engine running)	LHD model	More than 90 mm (3.54 in)	
	RHD model	More than 85 mm (3.35 in)	
Clearance between stopper rubber and the threaded end of stop lamp switch and ASCD cancel switch		0.74 - 1.96 mm (0.0291 - 0.0772 in)	
Pedal play		3 - 11 mm (0.12 - 0.43 in)	

Brake Booster		EP300419
Vacuum type		Unit: mm (in)
Vacuum leakage [at vacuum of - 66.7 kPa (- 500 mmHg, -19.69 inHg)]	Within 3.3 kPa (25 mmHg, 0.98 inHg) of vacuum for 15 seconds	
Input rod installation standard dimension	125 (4.92)	

Check Valve		EP300414
Vacuum leakage [at vacuum of - 66.7 kPa(- 500 mmHg, - 19.69 inHg)]	Within 1.3 kPa (10 mmHg, 0.39 inHg) of vacuum for 15 seconds	

Front Disc Brake		EP300418
Brake model	OPB27VA	
Brake pad	Standard thickness (new)	9.3 mm (0.366 in)
	Repair limit thickness	2.0 mm (0.079 in)



## FRONT DISC BRAKE

### FRONT DISC BRAKE

PFP:41000

#### On-board Inspection PAD WEAR INSPECTION

211520418

- Inspect the thickness of the pad through the caliper inspection hole. Use a scale for inspection if necessary.

#### Standard

Standard thickness : 9.3 mm (0.366 in)

Repair limit thickness : 2.0 mm (0.079 in)

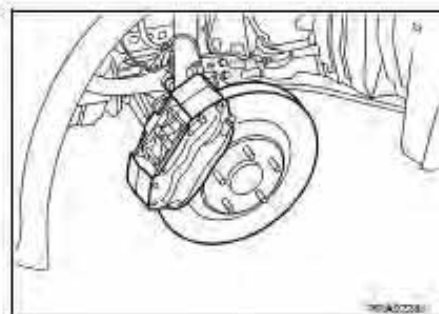

#### Component

##### NOTE:

Refer to [BR-25. HOW TO APPLY GREASE TO BRAKE PAD](#) for how to apply grease to brake pads.

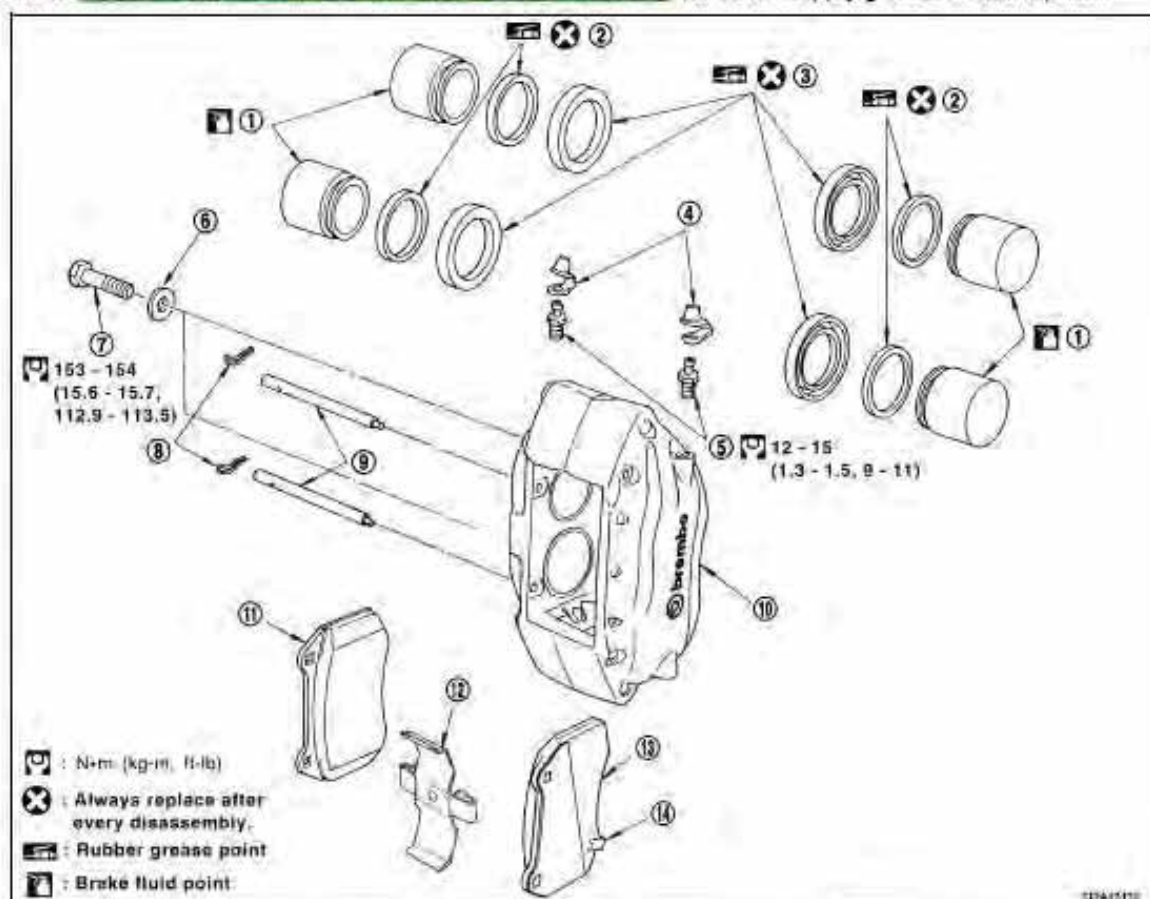

- |               |                     |                  |
|---------------|---------------------|------------------|
| 1. Piston     | 2. Piston seal      | 3. Piston boot   |
| 4. Cap        | 5. Bleed valve      | 6. Washer        |
| 7. Bolt       | 8. Clips            | 9. Pad pins      |
| 10. Caliper   | 11. Inner pad       | 12. Cross spring |
| 13. Outer pad | 14. Pad wear sensor |                  |

CPA12122



### A.11 Velgen en banden

Merk velg: Compomotive, velg maat 8" x 18", ET waarde 15.

De banden moeten voldoen aan het banden reglement van het SRR zoals gepubliceerd in het ASJ.

Men mag uitsluitend banden monteren van het merk; Hankook

De te gebruiken compound is vrij naar keuze.

Opsnijden van de banden is toegestaan.

### A.12 Stuur

A.12.1 Het originele stuurwiel mag vervangen worden door een Ltec Stuur 2 of 3 spaaks stuurwiel,

Daarnaast mag men gebruik maken van een afneembare naaf van het type : Sabelt onderdeel Nr

### A.13 Carrosserie

A.13.1 Rolkooi uitvoering: De rolkooi dient te voldoen aan de voorschriften van de Annexe J artikel 253-8.



De Nissan 350 Challenge Kooi met Nr BAS 2050 - moet ingebouwd worden door Biesheuvel Autosport of Metaal Techniek Morée. Die zal ook het Challenge Kooi nr verstrekken.

Biesheuvel Autosport  
 Rijksweg 37  
 4255 GE Nieuwendijk nb  
 tel.:0183-403400

Metaal Techniek Morée  
 De Hoogjens 47  
 4254 XV Sleeuwijk  
 tel.: 0183-304776



A.12.2 De standaard achterspoiler mag worden vervangen door de L-TEC Suzuka Wing 03-08 350Z spoiler:

L1	13 cm
L2	84 cm
L3	8 cm
L4	2 cm

L5	40 cm
L6	9 cm
L7	15 cm

L8	22 cm
L9	135 cm

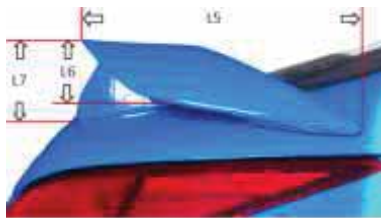

A.12.3. Het is toegestaan om de originele buitenspiegels te vervangen door de organisatie verstrekte 350 Z Cup Look Buitenspiegels , incl. adapters.



A.12.4 Het is toegestaan een dak lucht inlaat te monteren van het merk L-TEC, type carbon dakspoiler.





## BIJLAGE B: Inschrijfformulier

Het team .....(Naam team of teamleden)

Schrijft in als deelnemer aan de NISSAN 350Z Challenge.

- Klasse 2009 modified
- Klasse 2011 standaard

### Eerste bestuurder:

Naam: ..... Voorletters: .....

Roepnaam: ..... Geslacht: m/v\*)

Geboortedatum: .....

Licentienummer: .....

Adres: ..... Huisnummer: .....

Woonplaats: ..... Postcode: .....

E-mail: .....

### Tweede bestuurder:

Naam: ..... Voorletters: .....

Roepnaam: ..... Geslacht: m/v\*)

Geboortedatum: .....

Licentienummer: .....

Adres: ..... Huisnummer: .....

Woonplaats: ..... Postcode: .....

E-mail: .....

Het hierboven beschreven team heeft het inschrijfgeld van € 500, = overgemaakt op rekeningnummer 30.15.10.997 tnv Stichting Autosport Promotie Nederland met omschrijving Nissan 350Z Challenge

Het team en zijn leden zijn bekend met het voor de NISSAN 350Z Challenge geldend reglement en verklaart zich akkoord met de daarin vermelde voorschriften.

Handtekening eerste bestuurder

Handtekening tweede bestuurder

.....

.....

(datum).....

(datum).....

(plaats).....

(plaats).....

Inschrijfformulier zenden aan:

Stichting Autosport Promotie Nederland  
Postbus 44  
4255 ZG Nieuwendijk nb

Na ontvangst ontvangt u een email als bevestiging van inschrijving

\*) Doorhalen wat niet van toepassing is.



## BIJLAGE C: Vrijwaringclausule

### VERKLARING VOOR AFSTAND VAN VERHAAL DEELNEMERS NISSAN 350Z Challenge

Ik, ondergetekende, verklaar deel te nemen aan de NISSAN 350Z Challenge competitie.

Ik verklaar door deze te verzaken, zowel voor mijzelf, mijn rechthebbenden, mijn erfgenamen, mijn verwanten en onze verzekeraars aan elk verhaal tegen:

1. De organisator van de competitie
2. De sponsoren van de competitie
3. De aangestelde, vrijwillige helpers of opdrachtnemers der personen
4. (of organismen) bedoeld onder de punten 1 en 2
5. De verzekeraars der personen (of organismen) vermeld onder de punten 1 en 2

Voor al de schade die ik zou oplopen gedurende de competitie, daarin inbegrepen de verkenningen en vrije oefenritten.

In geval van overlijden, bevat deze afstand van verhaal eveneens dat ik mij sterk maak voor mijn rechthebbenden, mijn erfgenamen, mijn nabestaanden en onze verzekeraars.

Ik verklaar bovendien kennis te hebben genomen van de reglementen van deze competitie aan de welke ik mij, zonder voorbehoud wens te onderwerpen.

Naam eerste bestuurder:..... Naam tweede bestuurder:.....

Handtekening:

Handtekening:

.....  
'gelezen en goedgekeurd'

.....  
'gelezen en goedgekeurd'